

[Production well] [Reinjection well]



図4.1 澄川地熱発電所の生産 - 還元系統



図4.4 生産流体、分離熱水及び蒸気復水のCl濃度と Dの関係

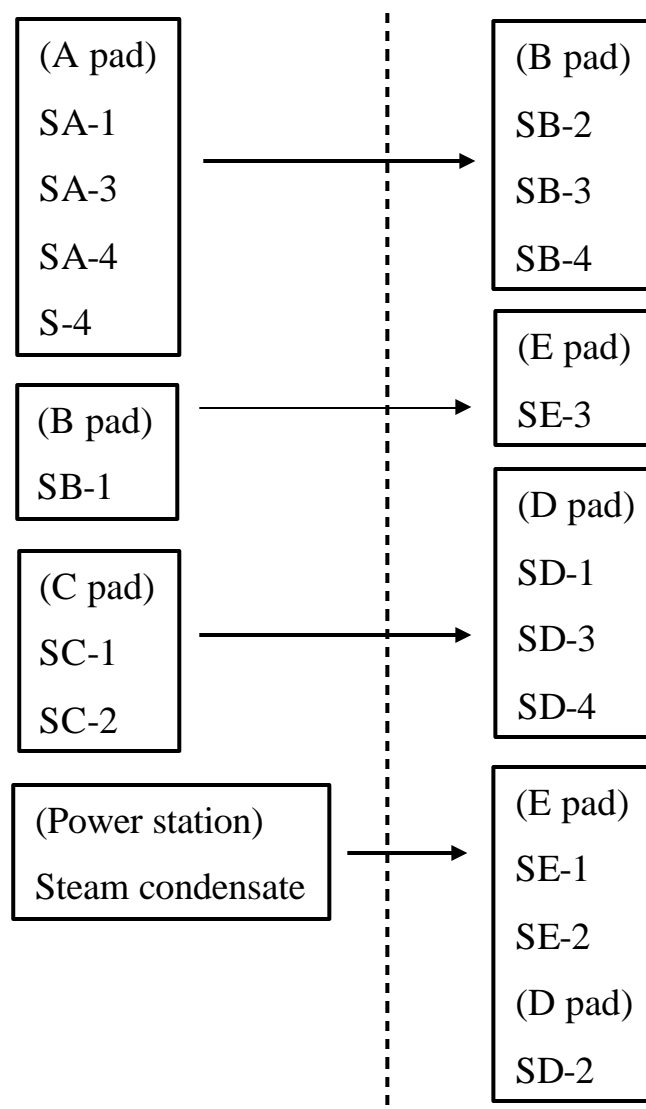

図4.5 総蒸気流量と蒸気復水還元流量、並びに気温の季節変動

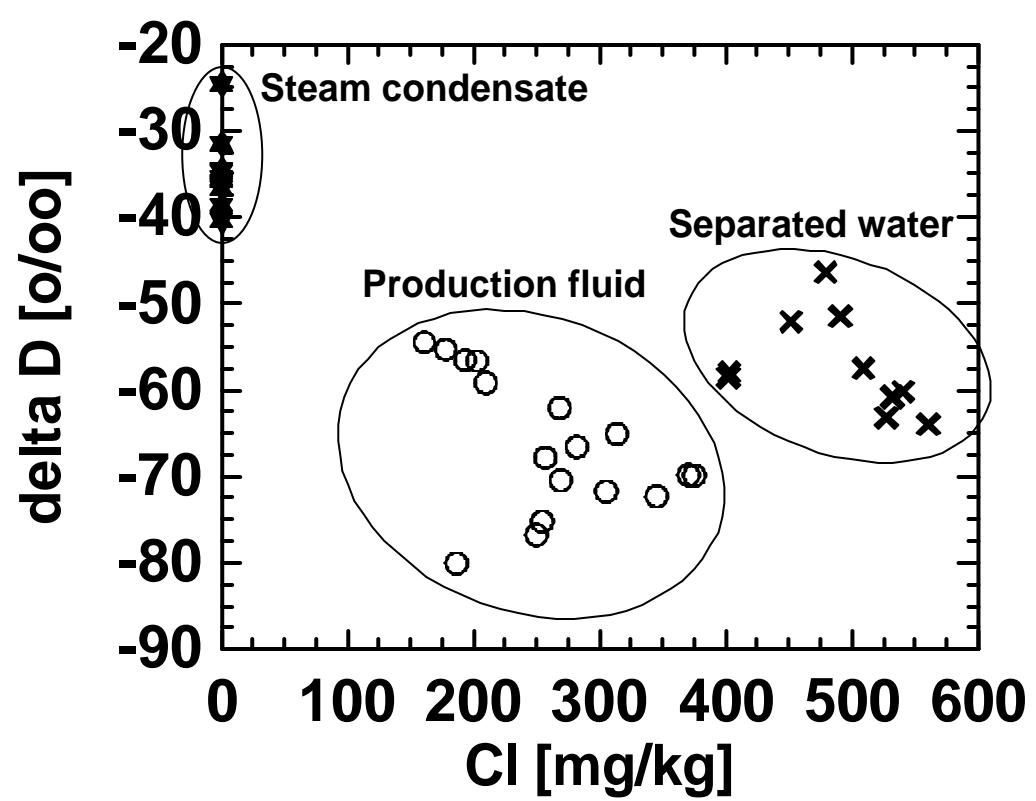

図4.7 ランプパラメータモデルで設定される還元領域の位置図

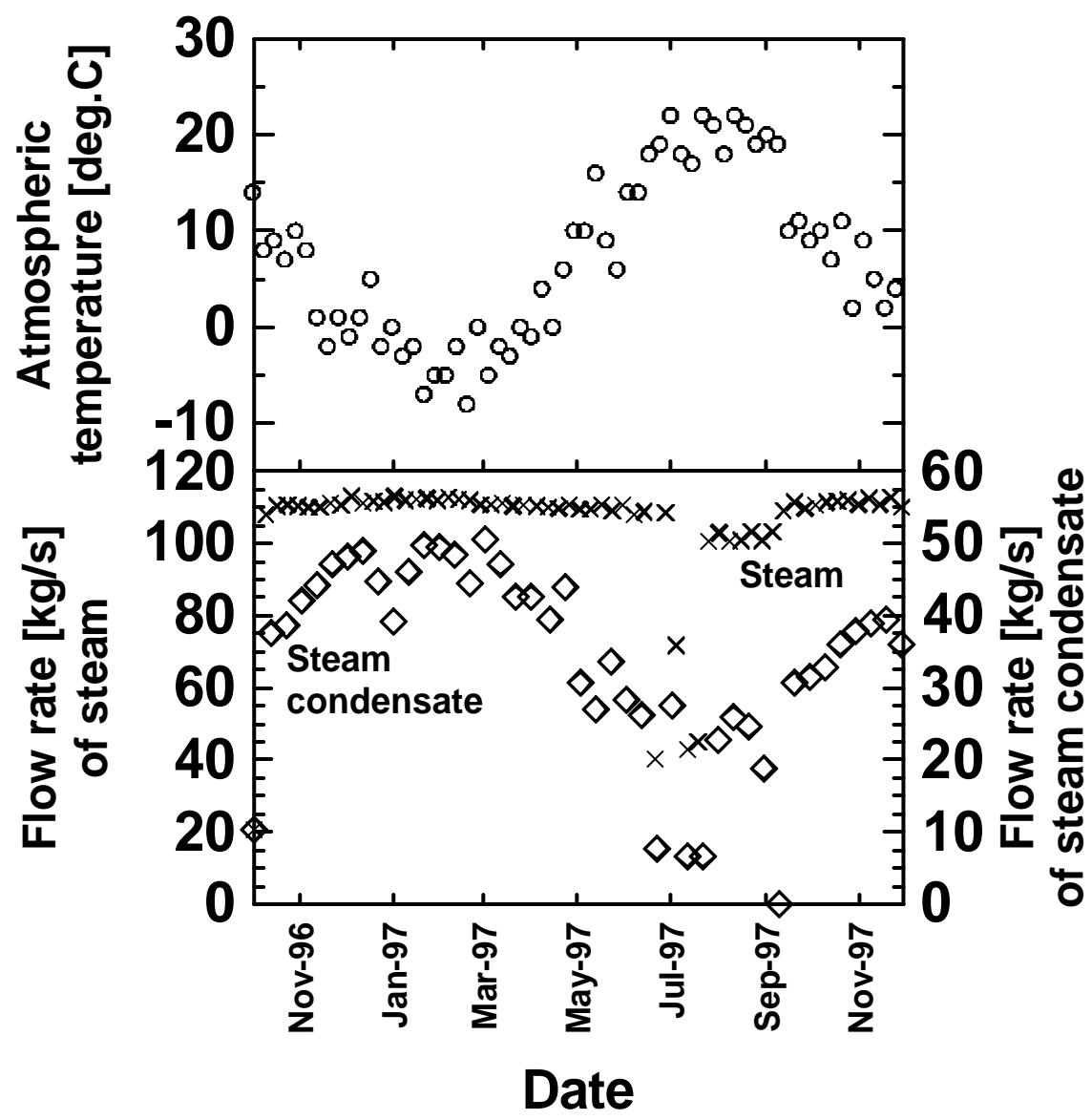

図4.8 実測値 () 計算結果 (実線) とのマッチング (SB-1坑)

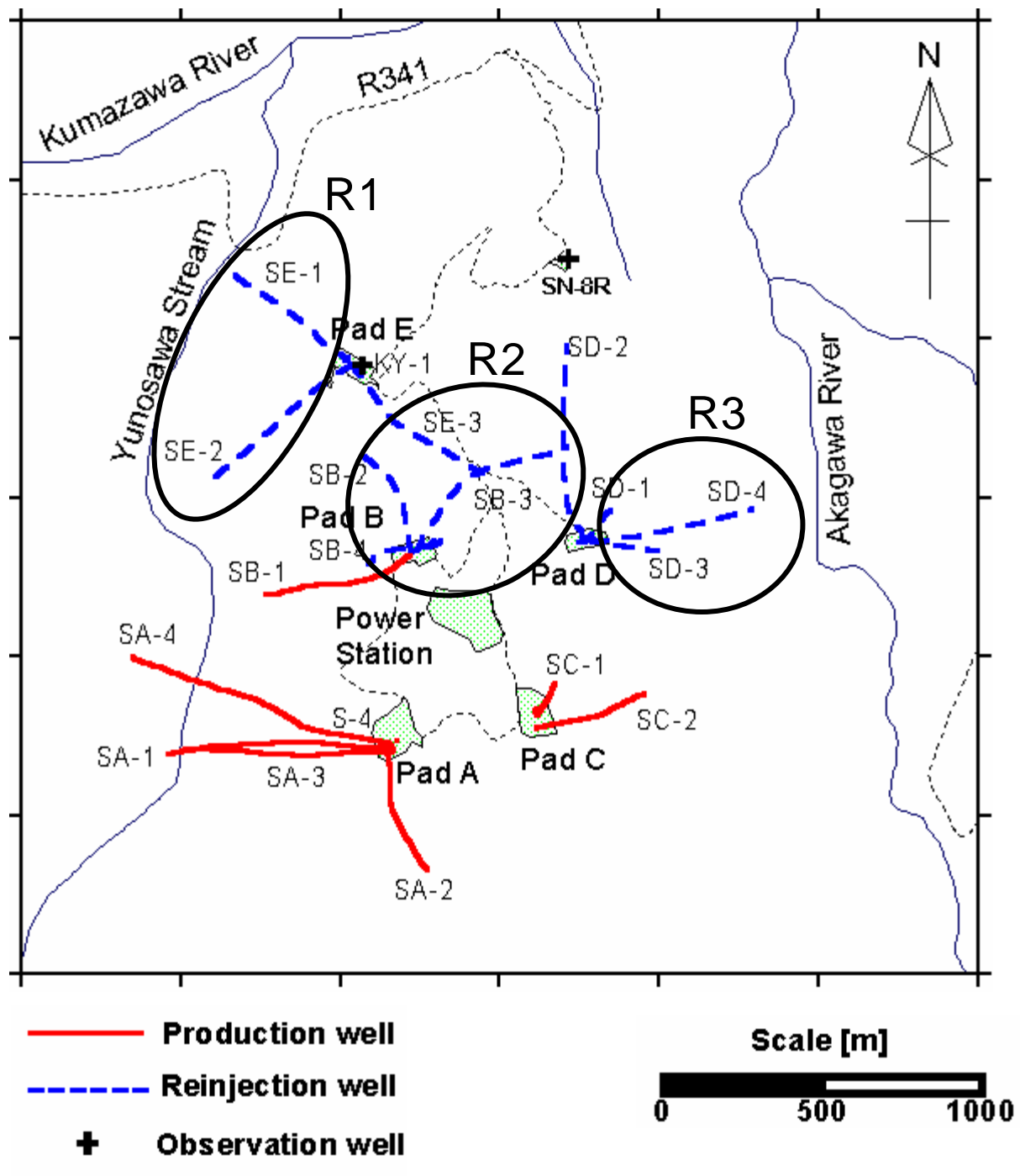

図4.9 実測値 () 計算結果 (実線) とのマッチング (SC-1坑)

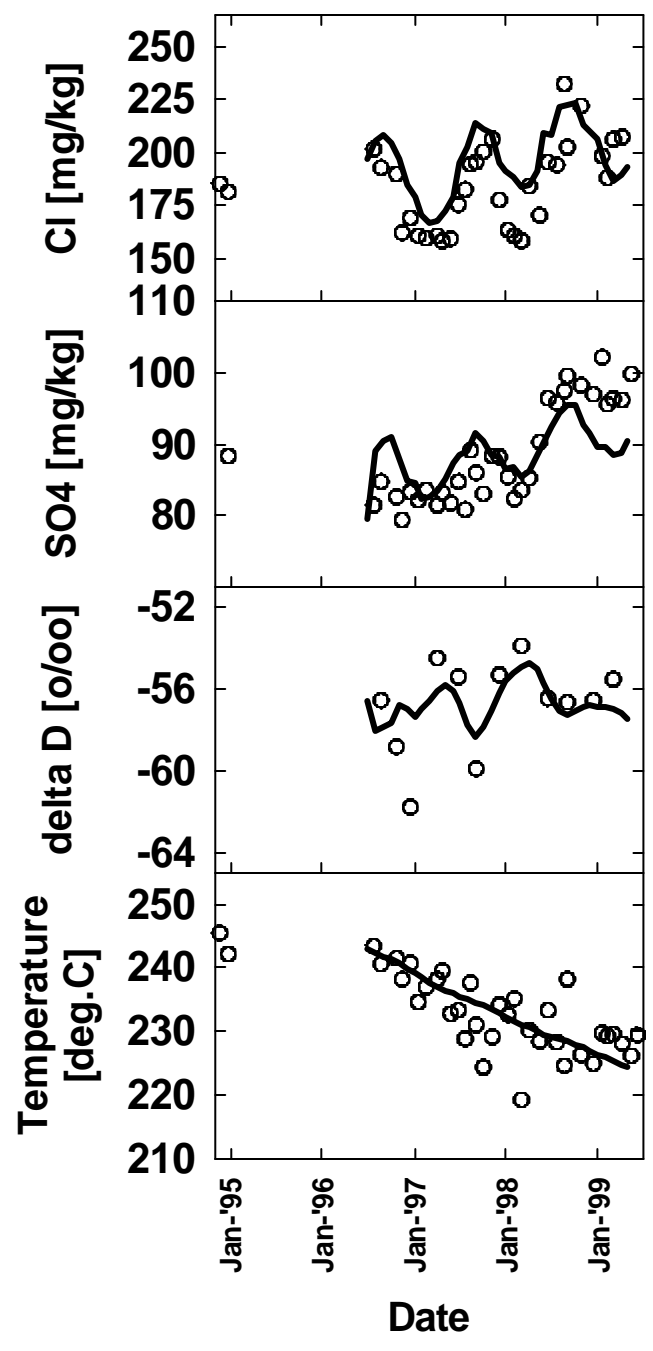
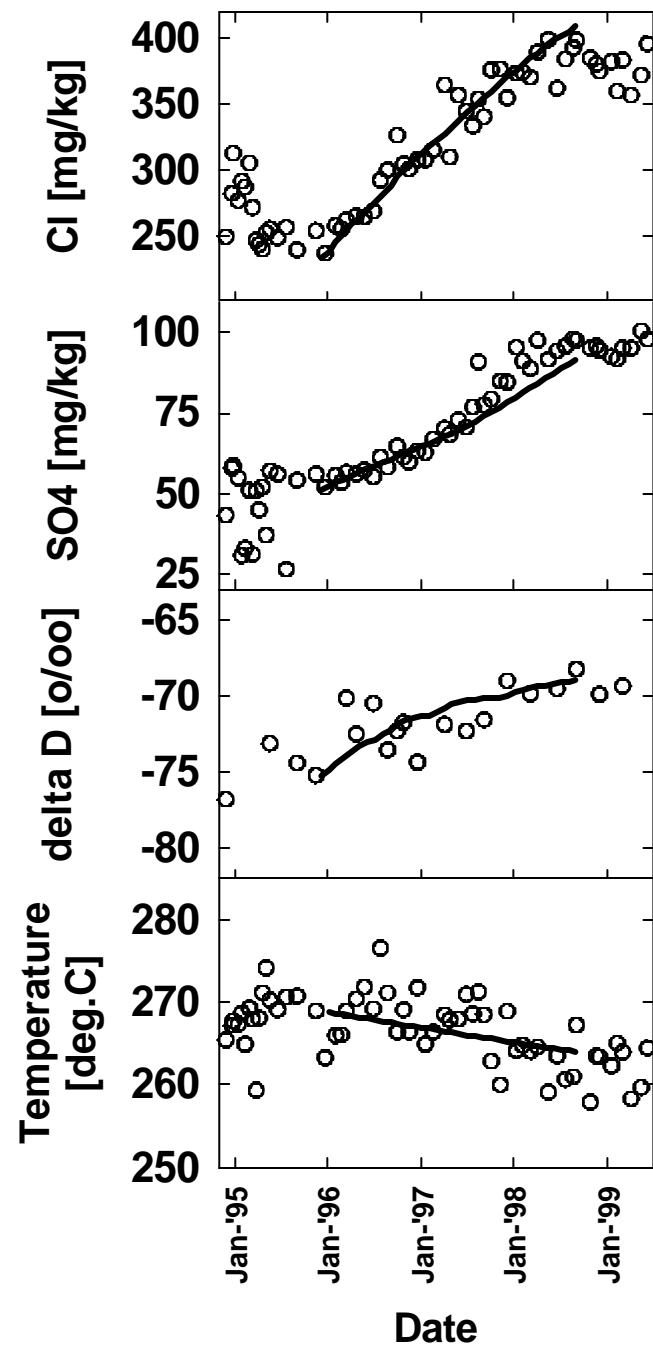
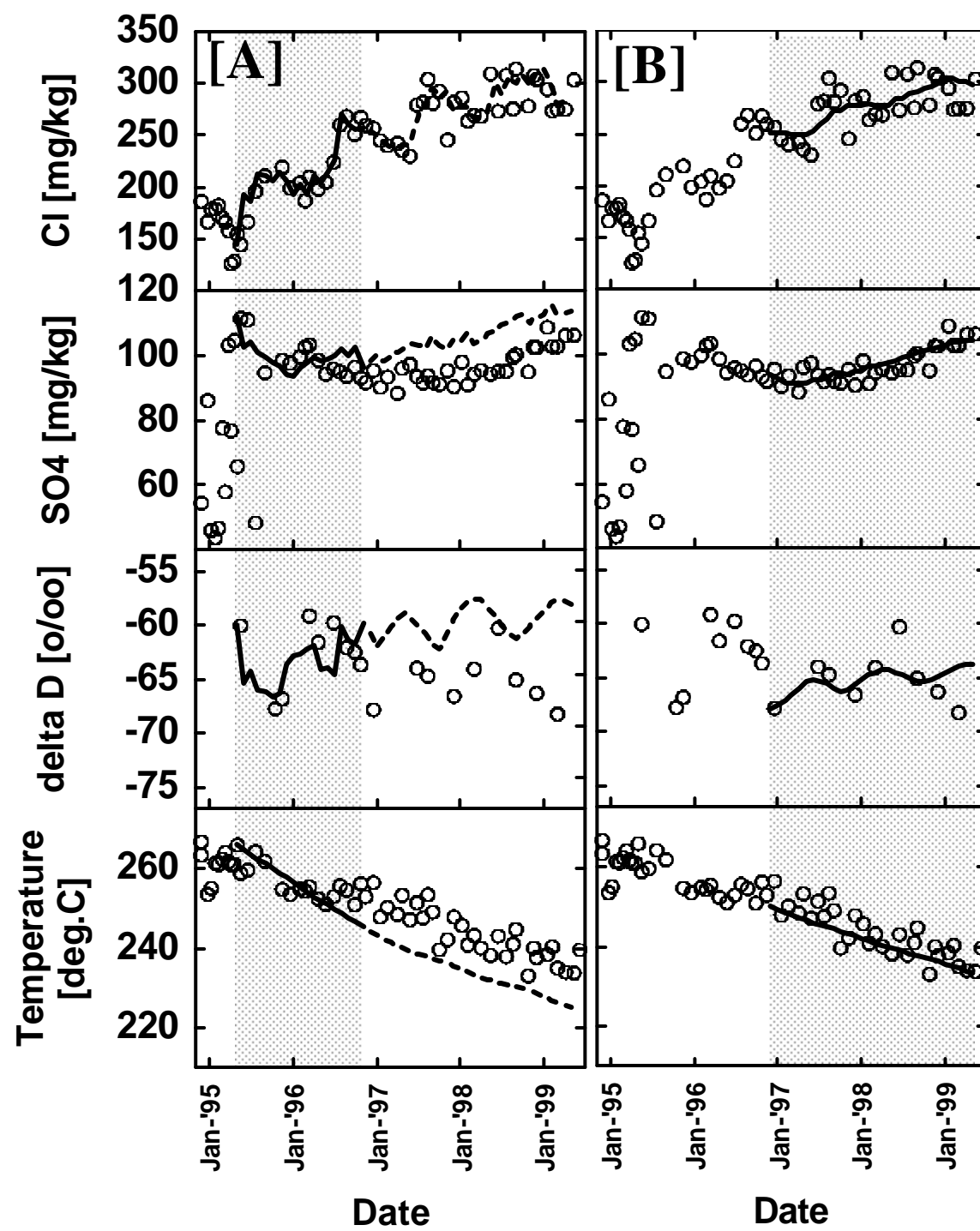

図4.10 実測値（○）計算結果（実線）とのマッチング（S-4坑）．
[A]は解析期間の前半を、[B]はその後半を示す．